

BUJRR REVOLUTION

〈PCD-BLD〉 PCD Burr Less Drill For CFRP

CFRP用 PCD バリレスドリル



全サイズ PCD付

バリと
デラミネーションの
発生を抑制

- CFRP加工用の特殊刃型
- PCD付で長寿命
- 豊富なサイズバリエーション



ノダプレシジョン株式会社
<http://noda-precision.co.jp/>

CFRP用 PCDバリレスドリル〈PCD-BLD〉

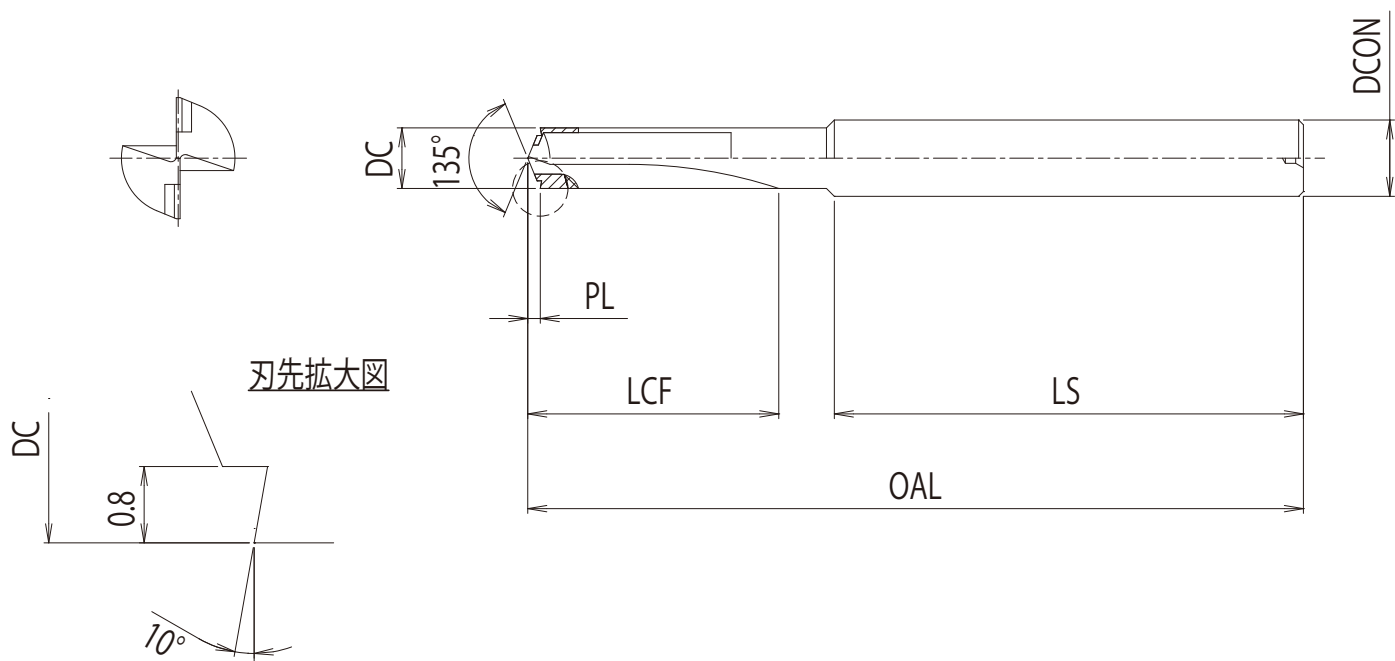

サイズ一覧表

ツール No. EDP No.	外径 DC	外径 公差	刃数 ZAFP	先端部長さ PL	溝長 LCF	シャンク長 LS	全長 OAL	シャンク径 DCON
PCD-BLD-6.0	6	±0.006	2	1	26	50	81	8
PCD-BLD-6.1	6.1		2	1	26	50	81	8
PCD-BLD-6.2	6.2		2	1	26	50	81	8
PCD-BLD-6.25	6.25		2	1	26	50	81	8
PCD-BLD-6.3	6.3		2	1	26	50	81	8
PCD-BLD-6.35	6.35		2	1	26	50	81	8
PCD-BLD-6.375	6.375		2	1	26	50	81	8
PCD-BLD-6.4	6.4		2	1	26	50	81	8
PCD-BLD-6.5	6.5		2	1	26	50	81	8
PCD-BLD-6.6	6.6		2	1	26	50	81	8
PCD-BLD-6.7	6.7		2	1	26	50	81	8
PCD-BLD-6.75	6.75		2	1	26	50	81	8
PCD-BLD-6.8	6.8		2	1	26	50	81	8
PCD-BLD-6.9	6.9		2	1	26	50	81	8
PCD-BLD-7.0	7		2	2	27	50	82	8
PCD-BLD-7.1	7.1		2	2	32	50	87	8
PCD-BLD-7.2	7.2		2	2	32	50	87	8
PCD-BLD-7.3	7.3		2	2	32	50	87	8
PCD-BLD-7.4	7.4		2	2	32	50	87	8
PCD-BLD-7.5	7.5		2	2	32	50	87	8
PCD-BLD-7.6	7.6		2	2	32	50	87	8
PCD-BLD-7.7	7.7		2	2	32	50	87	8
PCD-BLD-7.75	7.75		2	2	32	50	87	8
PCD-BLD-7.8	7.8		2	2	32	50	87	8
PCD-BLD-7.9	7.9		2	2	32	50	87	8
PCD-BLD-7.938	7.938		2	2	32	50	87	8
PCD-BLD-8.0	8		2	2	32	50	87	8

サイズ一覧表

ツール No. EDP No.	外径 DC	外径 公差	刃数 ZEFP	先端部長さ PL	溝長 LCF	シャンク長 LS	全長 OAL	シャンク径 DCON
PCD-BLD-8.1	8.1	±0.006	2	2	32	55	92	10
PCD-BLD-8.2	8.2		2	2	32	55	92	10
PCD-BLD-8.25	8.25		2	2	32	55	92	10
PCD-BLD-8.3	8.3		2	2	32	55	92	10
PCD-BLD-8.4	8.4		2	2	32	55	92	10
PCD-BLD-8.5	8.5		2	2	32	55	92	10
PCD-BLD-8.6	8.6		2	2	32	55	92	10
PCD-BLD-8.7	8.7		2	2	32	55	92	10
PCD-BLD-8.75	8.75		2	2	32	55	92	10
PCD-BLD-8.8	8.8		2	2	32	55	92	10
PCD-BLD-8.9	8.9		2	2	32	55	92	10
PCD-BLD-9.0	9		2	2	32	55	92	10
PCD-BLD-9.1	9.1		2	2	37	55	95	10
PCD-BLD-9.2	9.2		2	2	37	55	95	10
PCD-BLD-9.25	9.25		2	2	37	55	95	10
PCD-BLD-9.3	9.3		2	2	37	55	95	10
PCD-BLD-9.4	9.4		2	2	37	55	95	10
PCD-BLD-9.5	9.5		2	2	37	55	95	10
PCD-BLD-9.55	9.55		2	2	37	55	95	10
PCD-BLD-9.563	9.563		2	2	37	55	95	10
PCD-BLD-9.6	9.6		2	2	37	55	95	10
PCD-BLD-9.7	9.7		2	2	37	55	95	10
PCD-BLD-9.75	9.75		2	2	37	55	95	10
PCD-BLD-9.8	9.8		2	2	37	55	95	10
PCD-BLD-9.9	9.9		2	2	37	55	95	10
PCD-BLD-10.0	10		2	2	37	55	95	10
PCD-BLD-10.1	10.1		2	2	37	55	95	12
PCD-BLD-10.2	10.2		2	2	37	55	95	12
PCD-BLD-10.25	10.25		2	2	37	55	95	12
PCD-BLD-10.3	10.3		2	2	37	55	95	12
PCD-BLD-10.4	10.4		2	2	37	55	95	12
PCD-BLD-10.5	10.5		2	2	37	55	95	12
PCD-BLD-10.6	10.6		2	2	37	55	95	12
PCD-BLD-10.7	10.7		2	2	37	55	95	12
PCD-BLD-10.75	10.75		2	2	37	55	95	12
PCD-BLD-10.8	10.8		2	2	37	55	95	12
PCD-BLD-10.9	10.9		2	2	37	55	95	12
PCD-BLD-11.0	11		2	2	37	55	95	12
PCD-BLD-11.1	11.1		2	2	42	55	102	12
PCD-BLD-11.125	11.125		2	2	42	55	102	12
PCD-BLD-11.2	11.2	2	2	42	55	102	12	
PCD-BLD-11.3	11.3	2	2	42	55	102	12	
PCD-BLD-11.4	11.4	2	2	42	55	102	12	
PCD-BLD-11.5	11.5	2	2	42	55	102	12	
PCD-BLD-11.6	11.6	2	2	42	55	102	12	
PCD-BLD-11.7	11.7	2	2	42	55	102	12	
PCD-BLD-11.8	11.8	2	2	42	55	102	12	
PCD-BLD-11.9	11.9	2	3	43	55	103	12	
PCD-BLD-12.0	12	2	3	43	55	103	12	

推奨切削条件

	CFRP	アルミダイキャスト
切削速度 (m/min)	80 ~ 100	50 ~ 200
回転送り (mm/rev)	0.02 ~ 0.03	0.03 ~ 0.15

この切削推奨条件表は切削条件の目安を示すものです。
実際の加工では、加工形状・機械剛性・使用目的等に合わせて切削条件の調整を行ってください。
CFRPの条件は、ドライ切削の条件です。アルミダイキャストの場合は、切削油を使用してください。

加工結果

	使用工具径	切削速度 (m/min)	回転送り (mm/rev)	仕上がり径
CFRP	φ6.35	100	0.03	φ6.350
アルミダイキャスト	φ6.35	100	0.15	φ6.354

CFRP 表



CFRP 裏



アルミダイキャスト 表



アルミダイキャスト 裏



CFRP・アルミダイキャスト・真鍮に対応

安全にお使いいただくために

- 工具を使用する際は、破損する可能性があるため、必ずカバー・保護メガネ・安全靴等を使用してください。
- 切れ刃・切りくずは素手で触らないでください。
- 工具の取り付けは、傷や汚れの無いコレットチャック等へ確実に行ってください。
- 工具の切れ味が悪くなったら使用を中止してください。
- 異常音・異常振動が発生したら、直ちに使用を中止してください。



切削工具製造

ノダプレシジョン株式会社

〒583-0841

大阪府羽曳野市駒ヶ谷 5-89 TEL.072-950-1192 FAX.072-950-1196

E-mail : info@noda-precision.co.jp URL : http://noda-precision.co.jp/